



DRIVE ALIVE

L200
SINGLE CAB



PER TUTTO CIO' CHE AVETE DA TRASPORTARE

La vera misura per sapere quanto un pick-up è adatto al lavoro è la sua capacità di carico. Mitsubishi L200 Single Cab non solo eccelle da questo punto di vista, ma è anche più potente, confortevole e con una nuova linea che non passa inosservata.

L200 Single Cab ha un ampio pianale di carico, con una portata di 1 tonnellata,

ed ha il raggio di sterzata più contenuto della categoria – soli 5,9 metri.

Su qualsiasi fondo, le curve strette non sono altro che una normale parte del percorso. Sei ganci all'interno del pianale fissano saldamente il carico, e se il vostro lavoro pretende ancora di più, L200 può facilmente trainare fino a 2,7 tonnellate.

Su tutto spicca la sua linea muscolosa e potente, elegante e aerodinamica, garanzia di confort e di massima silenziosità di marcia.





SPONDA POSTERIORE FLESSIBILE

La sponda può essere abbassata di 180 gradi, permettendo così l'accesso con un muletto per trasferire oggetti pesanti e voluminosi. E per ospitare oggetti di particolare lunghezza la sponda può essere totalmente rimossa.



EASY SELECT 4WD

Il sistema Easy Select 4WD di L200 permette di passare da 2 a 4 ruote motrici sino ai 100km/h, il che significa la possibilità di godere sempre della massima sicurezza di marcia.



A Solo conducente con LSPV



B Con passeggeri e carico con LSPV



C Con passeggeri e carico senza LSPV



VALVOLA LSPV (LOAD SENSING PROPORTIONAL VALVE)

La valvola proporzionale sensibile al carico (LSPV) di L200 modifica con precisione la sua forza frenante per prevenire il bloccaggio delle ruote posteriori, consentendo così al conducente efficacia d'arresto anche quando si trasportano carichi pesanti.



LAVORA INSIEME A TE

Cuore della forza di L200 è il nuovo motore 2.5 turbodiesel Common-Rail Iniezione Diretta DI-D, che offre maggiore potenza e coppia, e minori consumi, il tutto rispettando le norme Euro4 sulle emissioni. Gli intervalli di manutenzione sono stati allungati, permettendovi così di poter meglio sfruttare tutte le potenzialità di L200.

Il nuovo L200 è un mezzo da lavoro intelligente come non mai. Rigidità e sicurezza sono migliorate grazie al telaio con struttura RISE (Reinforced Impact Safety Evolution), che contribuisce anche ad una migliore sicurezza passiva di L200.

Le sospensioni anteriori a doppio braccio oscillante, e la struttura posteriore a ponte rigido con balestre assicurano una maggiore robustezza e una migliore stabilità sia su strada che nel fuoristrada quando si trasportano carichi pesanti.

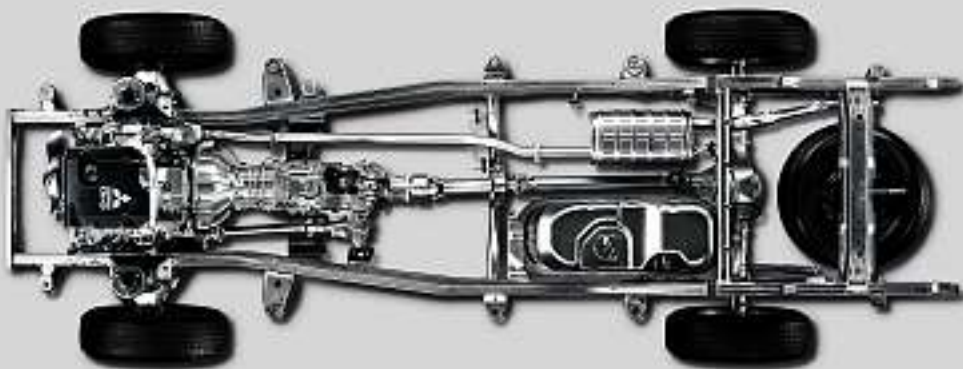



UN ABITACOLO PER VIAGGIARE COMODI

Lo stile di L200 non è solo nella sua linea. Concepito per una utenza professionale, ha un abitacolo confortevole e spazioso, con spazio sufficiente per tutto ciò che sul lavoro è indispensabile – tazze da caffè comprese. Sull'elegante e moderna plancia di L200 si possono trovare facilmente tutte le funzioni e informazioni necessarie.

E anche la sicurezza interna non è stata trascurata. Volante collassabile, pedale del freno anti-intrusione e airbag frontali (con funzione di esclusione per quello del passeggero) sono una garanzia di efficacia per le situazioni che sfuggono al controllo. Robusto ma elegante: il nuovo L200 Single Cab.





1 Proteggicarico a griglia, barra luci per fuoristrada e luci da lavoro

2 Copripiano di carico in alluminio e copribaule con ammortizzatore a gas in alluminio

3 Copribaule con ammortizzatore a gas in alluminio

4 Gancio traino

5 Presa d'alimentazione





SCOPRI TUTTO IL SUO POTENZIALE

L200 ha una gamma di accessori per esaltare al massimo il suo potenziale. Copripiano di carico in alluminio, barra di traino, barra luci per fuoristrada ed una serie di copripianale personalizzano L200 per adattarlo perfettamente ad ogni lavoro.

Sul catalogo Accessori si possono trovare ulteriori accessori disponibili.

ESTERNI E INTERNI

Caratteristiche principali

- Motore 2.5 litri turbodiesel common-rail a iniezione diretta DI-D, Euro 4
- Sistema 4WD Easy Select
- Blocco del differenziale posteriore
- Sospensioni ad alta resistenza
- Raggio di sterzo di 5,9 m.
- Doppio airbag frontale
- Barra di fissaggio ganci sui tre lati esterni del cassone
- Ganci di fissaggio sui lati interni del cassone
- Sponda posteriore abbassabile di 180°
- Chiusura centralizzata
- Alzacristalli elettrici





Starlight Silver (M)

A66

Polar White (P)

W32

Cosmos Black (M)

X08

Aztec Red (P)

R59



TESSUTO NERO E GRIGIO

GAMMA COLORI

Modello		Single Cab INFORM
Colori esterni		
Starlight Silver (M)	A66	■
Polar White (P)	W32	■
Cosmos Black (M)	X08	■
Aztec Red (P)	R59	■
Sedili		Tessuto nero e grigio
■ disponibile (M): Metallizzato (P): Pastello		
Colori e materiali riprodotti possono differire da quelli reali.		

CARATTERISTICHE TECNICHE

		2.5 DI-D** Common Rail Euro 4 Cambio manuale 5 marce	
INFORM		■	
		Single Cab 2 posti / Cambio manuale 5 marce	
Motore			
Tipo	4 cilindri longitudinale 2.5 turbodiesel, intercooler, DI-D, Common Rail, DOHC, 16 V		
Livello di emissioni	98/69/EG IV; B (EURO4)		
Cilindrata	cc	2.477	
Potenza max (Netto CEE)	kw (CV)/gmin	100 (136)/4.000	
Coppia max (Netto CEE)	Nm/gmin	314/2.000	
Sistema di alimentazione			
Tipo carburante	Gasolio (DIN EN 590)		
Capacità serbatoio	litri	75	
Prestazioni *			
Accelerazione	(0-80 km/h) sec	10	
	(0-100 km/h) sec	14,6	
Velocità max	km/h	167	
Consumi (1999/100/EG) (litri/100km)	urbano	10,7	
	extraurbano	7,4	
	combinato	8,6	
CO2 (g/km)	urbano	283	
	extraurbano	196	
	combinato	228	
Capacità di traino	con freni kg	2.700	
	senza freni kg	750	
Sospensioni			
Anteriori	Indipendenti a braccio oscillante, molle elicoidali		
Posteriori	A balestre ellittiche rigide di tipo sopra l'assale		
Freni			
Anteriori	Dischi ventilati da 16" (294 mm)		
Posteriori	Tamburi da 11,6"		
Dimensioni e pesi			
Peso in ordine di marcia	kg	1.770	
Peso a pieno carico	kg	2.850	
Raggio di sterzata	m	5,9	

*Misurate da Mitsubishi Motors Corporation **DI-D (iniezione diretta del gasolio)

PROSPETTI DIMENSIONALI

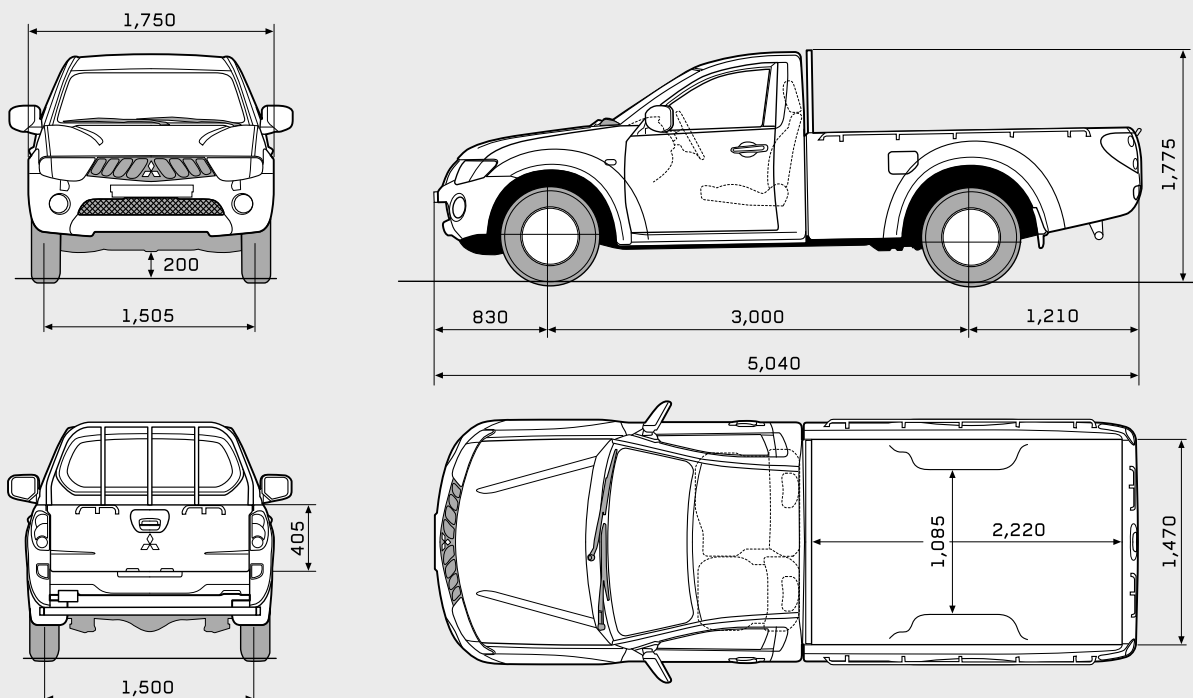

Tutte le misure sono in millimetri

EQUIPAGGIAMENTI

Modello

Single Cab INFORM

Sicurezza e protezione	Trasmissione Easy Select 4WD	■
	Blocco differenziale posteriore	■
	Freni posteriori con valvola proporzionale sensibile al carico (LSPV – Load Sensing Proportional Valve)	■
	Airbag frontali (guida e passeggero) con interruttore di disattivazione (lato passeggero)	■
	Sterzo servoassistito con piantone collassabile e regolabile in altezza	■
	Immobilizzatore	■
	Correttore assetto fari	■
	Barre anti-intrusione nelle porte	■
	Lunotto termico posteriore con temporizzatore	■
	Terzo stop sulla sponda posteriore	■
Cinture di sicurezza a 3 punti con pretensionatori e limitatori di forza	■	
Esterni	Ruote in acciaio da 16 x 6.0JJ con pneumatici 205R16C 8PR 110/108R	■
	Tergicristallo anteriori con intermittenza variabile	■
	Paraurti anteriore e mascherina anteriore neri	■
	Paraspruzzi anteriori e posteriori	■
	Maniglie esterne nere	■
	Retrovisori esterni neri convessi	■
	Slitta di protezione anteriore	■
	Barra di protezione inferiore posteriore	■
	Struttura di protezione lunotto posteriore	■
	Ganci interni posteriori carrozzeria (6 pezzi)	■
	Ganci esterni a barra sui tre lati del cassone	■
Sponda posteriore apribile a 180°	■	
Interni	Volante sportivo a 4 razze	■
	Climatizzatore manuale	○
	Cassetto plancia con illuminazione	■
	Sportello carburante apribile dall'interno	■
	Bracciolo tra i sedili anteriori con vano portaoggetti	■
	Orologio digitale al quarzo sul padiglione	■
	Poggiapiede lato guida	■
	Presa 12V sulla consolle centrale	■
	Portabicchieri per i sedili anteriori	■
	Tasca sulle porte con portabottiglie	■
	Alzacristalli elettrici anti-intrappolamento	■
	Chiusura centralizzata	■
	Luci di cortesia nelle porte	■
Predisposizione audio con 2 altoparlanti e antenna	■	

■ Di serie ○ Optional

UNA CAPILLARE ASSISTENZA POST-VENDITA PER VIAGGIARE SENZA PROBLEMI

Oltre 2500 Centri d'Assistenza Autorizzati Mitsubishi Motors operano in Europa per assistervi, ovunque voi siate.

PROFESSIONALITÀ DEL SERVIZIO

Anche le vetture nuove richiedono una regolare manutenzione e assistenza. Non solo per garantire la vostra mobilità, ma anche per la sicurezza di conducente e passeggeri. Nei Centri di Assistenza Autorizzati Mitsubishi sono a vostra disposizione tecnici qualificati che impiegano sofisticati apparati di diagnosi specifici e ricambi originali.

RICAMBI ORIGINALI MITSUBISHI MOTORS

Anche le imperfezioni più lievi possono essere causa di incidenti. Per questo, tutti i ricambi originali Mitsubishi Motors sono stati progettati e testati in conformità a severissimi standard qualitativi. Si raccomanda di utilizzare solo ricambi originali Mitsubishi Motors per garantire la sicurezza e l'integrità del veicolo e dei suoi occupanti. I ricambi originali Mitsubishi Motors sono disponibili presso tutti i Centri d'Assistenza Autorizzati Mitsubishi.

GARANZIA COMPLETA

Tutti i veicoli nuovi Mitsubishi sono coperti da garanzia valida 3 anni: i primi 24 mesi sono a chilometraggio illimitato, i restanti 12 (25 - 36) mesi prevedono un limite di 100.000 km a seconda di quale delle due condizioni si verifichi per prima dopo la data di inizio garanzia. La garanzia anticorrosione protegge dalla perforazione della carrozzeria per i primi 6-12 anni, a seconda del modello. Le statistiche sull'affidabilità dei veicoli Mitsubishi non lasciano spazio a dubbi ma, in una remota eventualità di bisogno, offriamo MAP.



MAP – ASSISTENZA GRATUITA CONTRO OGNI IMPREVISTO

A dimostrazione del nostro impegno per la mobilità dei clienti e della fiducia che nutriamo nei nostri veicoli, con ogni nuova Mitsubishi riceverete gratuitamente una "MAP card" valida per tre anni. MAP

significa Mitsubishi Motors Assistance Package, e con la MAP card in tasca la vostra libertà di spostamento è garantita in oltre 30 paesi d'Europa. Qualora aveste bisogno di assistenza in caso di guasti, incidente, furto o atti vandalici – ovunque siate, 24 ore su 24, 7 giorni su 7 – chiamate il numero della carta e il problema verrà tempestivamente risolto. Se necessario, l'automobile sarà portata alla più vicina officina autorizzata Mitsubishi e a voi saranno offerti servizi di cortesia quali pernottamento in hotel, proseguimento del viaggio, vettura sostitutiva e rimpatrio del veicolo. E se continuerete a rivolgervi ai Centri d'Assistenza Autorizzati Mitsubishi dopo i primi tre anni, l'assistenza MAP potrà essere estesa per un altro anno o fino al successivo intervallo di manutenzione (quale dei due eventi si verifichi per primo), sino ai 10 anni di anzianità del veicolo.

DRIVESTYLE

Accessori Mitsubishi Motors – preziosi dettagli di stile. Noi li chiamiamo "Drivestyle". Sono i prodotti perfetti per esaltare l'individualità della vostra auto, i particolari da cui nascono forti emozioni. Drivestyle è il naturale complemento della vostra Mitsubishi. C'è una risposta per ogni esigenza di cura e pulizia: dallo shampoo lucidante lavancera al gel per cerchi; dal detergente per cruscotto e interni al pulitore protettivo per la pelle; dalla soluzione specifica per la rimozione dei resti di moscerini e insetti al liquido per l'impianto lavacrystal – tutti sono stati realizzati con componenti all'avanguardia formulati specificatamente per la vostra nuova Mitsubishi. Il risultato è un aspetto, una sensazione e un profumo di nuovo per molti anni a venire.

Chiedete alla vostra concessionaria / officina autorizzata Mitsubishi la brochure Drivestyle per ulteriori informazioni.

RICICLAGGIO DI VEICOLI USATI

È nostro dovere proteggere l'ambiente. Mitsubishi Motors produce veicoli e componenti di alta qualità per offrire ai clienti una gamma di lunga durata ed eccellenti livelli di assistenza che mantengano i prodotti in condizioni ottimali. Abbiamo il massimo rispetto per l'ambiente e utilizziamo materiali riciclabili e riutilizzabili al termine del ciclo vitale dei modelli Mitsubishi Motors. Dopo molti anni di impiego, ritiriamo il vostro veicolo e ne ricicliamo le parti in maniera eco-compatibile, secondo le prescrizioni della Direttiva UE sui veicoli fuori uso e delle leggi nazionali vigenti.

Dal 1° Gennaio 2007 tutti i veicoli Mitsubishi Motors (fino a 3,5 t di massa complessiva) saranno ritirati presso i Centri di raccolta designati senza alcun onere a carico dell'ultimo proprietario che si curerà che il veicolo sia completo di tutte le parti principali e

non contenga rifiuti. È stata a tal fine istituita una rete di Centri di raccolta per i veicoli Mitsubishi Motors giunti al termine del proprio ciclo vitale, i cui estremi potrete trovare attraverso l'apposita sezione del sito www.mitsubishi-auto.it o rivolgendovi alla Vostra Concessionaria Autorizzata di fiducia. Nel contempo si valutano nuove opportunità di riciclaggio dei veicoli e dei loro componenti, per ottimizzare le procedure in atto e incrementare, se possibile, in futuro la percentuale dei materiali riciclati.

La Direttiva Europea sui veicoli fuori uso e il ritiro gratuito dei veicoli al termine del loro ciclo vitale trovano applicabilità in tutti gli Stati membri dell'Unione Europea.



"DRIVE ALIVE" È IL NOSTRO MOTTO.

È la ragione per cui lavorano, ogni giorno, i nostri ingegneri e progettisti. Vogliamo che ogni volta che sedete al volante e premete l'acceleratore sia per voi naturale sorridere. Sorridete per sentirvi vivi – guidate per sentirvi vivi.

Mitsubishi Motors Europe BV
www.mitsubishi-motors-europe.com

Gli allestimenti e gli equipaggiamenti possono variare a seconda del mercato. Contattare il concessionario Mitsubishi più vicino per maggiori informazioni. Tutti i diritti riservati.

M.M. Automobili Italia S.p.A.
Via Giovanni da Udine, 45
20156 Milano
Fax: 02.33400640
www.mitsubishi-auto.it
www.mitsubishi-1200.it
N° verde: 800.369463

07.5 ita 42729 Feb. 07 Stampato in Olanda